

England Schottland Wales

VIBRADORM United Kingdom
Arbor Trading Ltd.
7-11 Haltwhistle Road
South Woodham Ferrers
Essex CM3 5ZA

Tel.: +44 1245 / 32 62 10
Fax: +44 1245 / 32 62 11
E-Mail: arbor@vibradorm.co.uk

Belgien Niederlande

VIBRADORM Belgien & Niederlande
Rob Overkamp
Sales Engineer

Mobil: +31 622 860 228
E-Mail: r.overkamp@vibradorm.com

Frankreich Luxemburg

VIBRADORM France
Bernard Meisse
Représentant des ventes

Tel.: +352 621 38 35 40
E-Mail: b.meisse@vibradorm.com

Italien

VIBRADORM Italia
SCAAT S.r.l.
Via Roma, 324
35030 Cervarese Santa Croce (PD)

Tel.: +39 049 862 9115
Fax: +39 049 862 9114
E-Mail: s.tono@vibradorm.com

Deutschland

(Headquarter & Produktion)

Spanien Portugal
Österreich Schweiz
Dänemark Norwegen
Schweden Finnland
Tschechien Slowakei
Russland Polen Ungarn
Estland Lettland Litauen
Türkei

VIBRADORM GmbH
Relystrasse 38
64720 Michelstadt
Germany

Tel.: +49 6061 / 94 44 0
Fax: +49 6061 / 94 44 10
E-Mail: sales@vibradorm.de



© Vibradorm GmbH 05/2019, Änderungen und Irrtümer vorbehalten



www.vibradorm.de



Innovative Technik für ein besseres Leben

Doppelantrieb

der universelle...



V-MAT-Basic

VIBRADORM Doppelantrieb V-MAT-Basic

Allgemeine Beschreibung:

Leistungsstarker Doppelantrieb, ideal für verstellbare Lattenroste, Unterfederungen und Komfortbetten. Die langjährig bewährte Technik, hochwertige Komponenten und eine kontrollierte Qualität garantieren höchste Funktionssicherheit. Durch die Vielzahl an Erweiterungsmöglichkeiten und wegen des durchgängigen Designkonzeptes der Handschalter/Sender wird dieser Doppelantrieb sowohl im Einstiegspreissegment als auch in der Premiumklasse eingesetzt.

Allgemeine Eigenschaften:

- Geprüfte Qualität
- Geräuscharm
- Wartungsfrei
- Langjährig bewährte Technik
- Einfache Montage an fast jedem Lattenrost, Boxspringbett oder Unterfederung
- Universelle Bauform => kann fast jeden marktüblichen Doppelantrieb ersetzen
- Integriertes Schaltnetzteil
- < 0,5W Standby-Leistungsaufnahme
- Standard-Druckkraft max. 4.500N
- Formschöner Kabelhandschalter
- Farbe schwarz
- Low Cost

Optionen:

- Externes 2-poliges Schaltnetzteil
- Externes 3-poliges Schaltnetzteil
- Netzunabhängige Batterieabsenkung
- Druckkraft bis max. 6.000N

System-Erweiterungen:

- Kabelhandschalter in edlem Luxus-Design
- Bidirektionale Bluetooth®-Funkfernbedienung
- Kabelhandschalter und Fernbedienungen mit durchgängigem Designkonzept
- Bedienung per App (IOS® oder Android™)*
- Erweiterung für 3. Verstellantrieb (z.B. Nacken)
- Erweiterung für 4. Verstellantrieb (z.B. Fuß)
- Memoryfunktion mit 3 Positionen
- Doppelbett-Parallelfunktion
- Programmierbare Ablaufsteuerung
- Intelligenter Überlastschutz
- Auswertung von externen Sensoren
- Massagegerät zur Montage am Lattenrost
- Massagegerät zum Einbau in die Matratze
- Fußheizung zum Einbau in die Matratze
- Dimmbare Nachtlucht-Leiste
- Licht-Therapiegerät
- Pumpe für Luftkissen oder Luftmatratzen
- RF-PowerCut (Bluetooth-NFS)

* iOS® ist ein eingetragenes Warenzeichen von Cisco, Inc. (Apple, Inc.) | Android™ ist ein eingetragenes Warenzeichen von Google, Inc.

Abmessungen

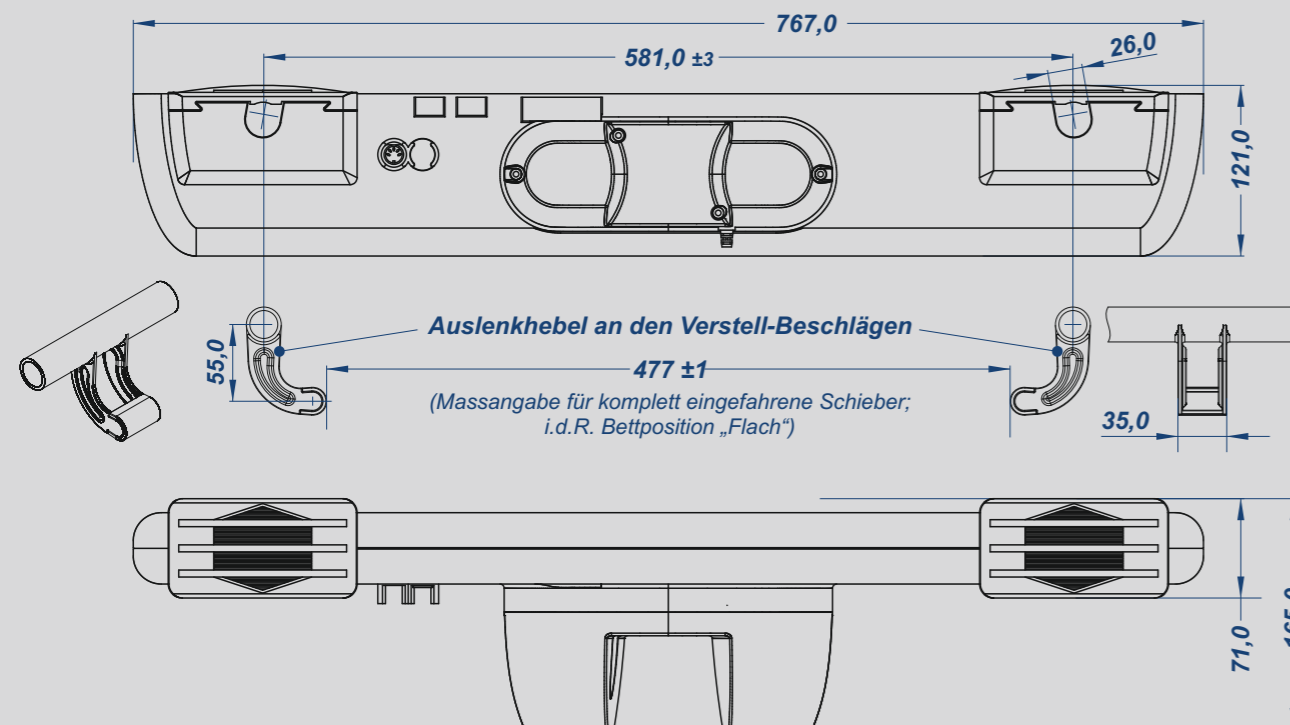

System-Erweiterungen



Technische Daten

Antriebstyp	Doppelantrieb
Verstellkraft / Druckkraft (pro Seite)	4.500N / 6.000N
Verstellgeschwindigkeit bei 4.500N	4,0mm / Sekunde
Hub Kopfteil (typ.)	69 74 87mm
Hub Fußteil (typ.)	58 69 74 87mm
Hubbegrenzung	über Endschalter (Mikroschalter)
Einschaltdauer	10% Aussetzbetrieb 2/18min.
Eingangsspannung Netzteil (intern oder extern)	100VAC - 240VAC
Standby-Leistungsaufnahme Netzteil (intern oder extern)	<0,5W
Motorspannung	24VDC
Schutzart	IP20
Schutzklasse	II
Gehäusefarbe	schwarz
Achsaufnahmedurchmesser	Ø25mm / Ø34mm
Gewicht (ohne Verpackung)	4,25kg
Batterieabsenkung	1 bzw. 2 Blockbatterien (Typ 6LR61) je 9V
Transport-/Lagertemperatur	von -10°C bis +50°C
Betriebstemperatur	von +10°C bis +40°C
Relative Luftfeuchte	von 20% bis 90%